

## C1 M12

### Material

Cuerpo: PC - Policarbonato  
Sensor: PPA - Polifitalamida



**Funcionamiento** Montaje directo en bombas hasta 1CV (1 HP) o indirecto (derivación), cerrando el contacto eléctrico (**reed switch**) cuando el agua alcanza el nivel del sensor interno.

**Destacados**

- Cuerpo transparente que permite la visualización del nivel de agua;
- Señalización tipo On/Off;
- Salida eléctrica en Plug M12.

**Aplicaciones típicas**

- Mostrar y señalar la presencia de líquidos en tuberías;
- Protección de bombas contra el arranque en seco.



**Productos químicos** requieren ensayos previos de compatibilidad con el material del Sensor.

**Líquidos con partículas de hierro** requieren un análisis técnico previo: el Sensor tiene componentes magnéticos internos.

*No debe tener contacto con disolventes o diluyentes, esos causan grave daño químico al policarbonato.*

### Especificaciones técnicas

Presión máxima de trabajo	<b>7bar</b>
Temperatura de trabajo	<b>1°C a 60°C</b>
Junta	<b>Cinta Selladora</b>
Conexión de salida	<b>Plug M12 macho (2 pines)</b> <b>Conector M12 hembra NO incluido</b>
Grado de protección	<b>IP66</b>
Contacto eléctrico	<b>Reed Switch 20W/VA</b>
Tensión de conmutación	<b>110 / 220 Vac y 12 / 24 Vdc</b>
Conexión	<b>Rosca 1 1/2" BSPT</b>

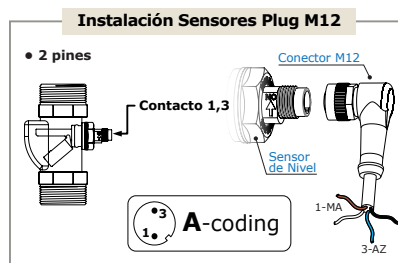

### Dimensiones (mm) y Peso

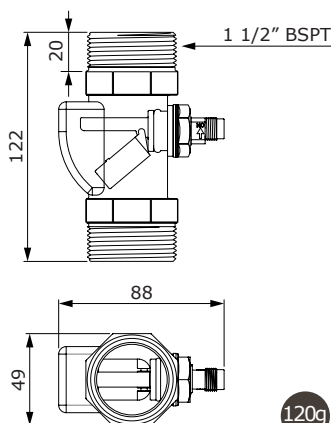

### Montaje (Opciones para Bombas)

**NA**  
Funcionamiento Normal Abierto

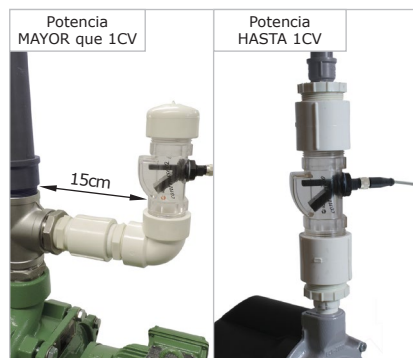

### ¡Importante! Conexión del Sensor con:

- Cable superior a 20 metros.
- Relé de interfase, relé temporizador, inversor de frecuencia.

Es obligatorio el uso de **resistencia** en serie.

**Haga clic y vea cómo instalar.**

### Conexión típica a un contactor

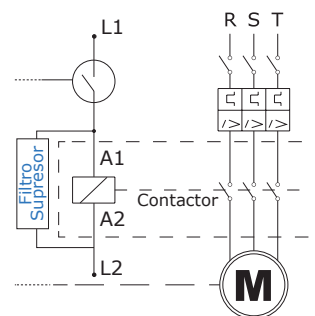

sensor de nivel | interruptor de nivel | contraseco | visualización de nivel | protección | arranque en seco | bombas centrífugas | tuberías paralelas

**Haga clic y mira:**  
[Modelos y Precios](#) | [Datos Técnicos](#) | [Vídeos de Funcionamiento](#)

Sensores de Flujo y Sensores de Nivel para líquidos

Simplifique